



**Elektra**

ZAKŁADY ELEKTROMECHANICZNE  
01-756 Warszawa ul. Przasnyska 6A  
Tel. 22 4316171 lub 172 Fax. 22 639 73 45  
www.zeelektra.com.pl  
mail: handel@zeelektra.com.pl

Posiadamy certyfikowany system jakości ISO 9001

## INSTRUKCJA INSTALACJI I EKSPLOATACJI ZESTAWU MOCUJĄCEGO Z-5

Zestaw mocujący służy do zamocowania lamp błyskowych ostrzegawczych typu LBO-2000 ; LBX-2000 i LBXS-2000 na powierzchniach poziomych i pochyłych do 4°

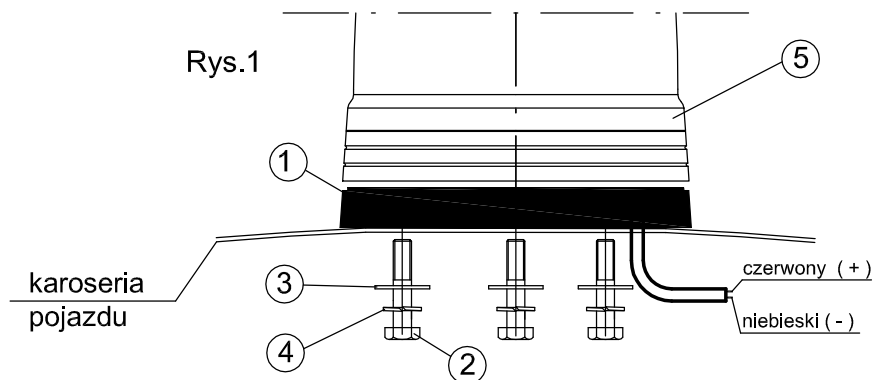

W celu zainstalowania lampy należy:

1. w miejscu mocowania lampy (5) wykonać 4 otwory  $\varnothing 7$  wg Rys.2
2. pod lampę (5) należy podłożyć podkładkę gumową (1) (otwory w lampie i w podkładce powinny się pokrywać) i postawić na dachu przekładając przewód zasilający przez odpowiedni otwór w dachu.
3. od strony tapicerki przez otwory w dachu przeprowadzić śruby M6x40 (2) wraz z podkładkami (3) i (4)  
Śruby wkręcić tak, aby lampa była w pozycji pionowej a podkładka gumowa przylegała do dachu na całym obwodzie.

Lampę podłączyć zgodnie z instrukcją lampy.

W skład zestawu wchodzi:

- |                                   |       |        |
|-----------------------------------|-------|--------|
| ① - podkładka gumowa wysoka 3pkt. | ----- | szt. 1 |
| ② - śruba M6x40                   | ----- | szt. 3 |
| ③ - podkładka 6,5x18              | ----- | szt. 3 |
| ④ - podkładka sprężysta 6,1       | ----- | szt. 3 |

Rys.2 - rozmieszczenie wiercenia otworów (widok od strony lampy)

